



# OMMELIFT



Quality since 1906

Anhängerarbeitsbühnen  
Arbeitshöhe von 10,5 m bis 29 m

Raupenarbeitsbühnen  
Arbeitshöhe von 12 m bis 37 m

LKW-Arbeitsbühnen  
Arbeitshöhe von 17,5 m bis 22 m

Neu- und Gebrauchtgeräte

Vertrieb und Service

Ersatzteilversorgung

Finanzierungen/Versicherungen



Omme Lift GmbH  
Bayernstraße 35  
D-30855 Langenhagen  
Tel. +49 (0) 511/ 978 101-0  
Fax +49 (0) 511/ 978 101-11

Niederlassung Süd  
Lessingtr. 20  
D-89231 Neu-Ulm  
Tel. +49 (0) 731/ 705 355 42  
Fax +49 (0) 731/ 705 355 44

www.ommelift.de  
info@ommelift.de

## Werden Sie unser Partner!

Europas größter Verbund mittelständischer Arbeitsbühnenvermieter

Wir suchen Partner v.a.  
für diese PLZ-Gebiete:  
0, 1, 26, 27, 29, 36,  
37, 38, 39, 54, 56,  
87, 94, 97, 98.

Über 120 Mietstationen  
in Deutschland und Europa

Gemeinsamer Mietpool:  
über 12.000 Geräte

Umfangreiche Gerätedatenbank  
zur Suche und Info

Gemeinsamer Einkauf

Intensiver Erfahrungsaustausch

Überregionale Werbung

Schulungen, Zertifizierungen

[www.partnerlift.com](http://www.partnerlift.com)

oder rufen Sie uns an:

**0511 – 963520**



Arbeitsbühnen



Baumaschinen



Krane



Stapler



Available on the iPhone  
App Store

**PARTNER**

Vermietung europaweit  
[www.partnerlift.com](http://www.partnerlift.com)



Sicherer Stand und präzises Positionieren  
in der Kran & Hebeteknik



**SIKO LinearLine Seilzuggeber**

- Zur zuverlässigen Linearmessung
- Kompakt & robust im Außenbereich
- Messbereich: 600 mm bis 15 Meter
- Optional: redundante Sensorik
- Optional: Bus-Schnittstelle

**SIKO**  
messbar gut.

SIKO GmbH, Tel. +49 7661 394-0, [www.siko.de](http://www.siko.de)

# 100 Ausgaben

**Kran & Bühne**  
DAS MAGAZIN FÜR  
KRAN- UND ARBEITS-  
BÜHNEN-ANWENDER

Die Geschichte des Magazin der letzten 15 Jahre, die wichtigsten Stationen der Branche, aufgezeigt anhand der wichtigsten Meldungen und Aussagen aus der *Kran & Bühne*. Die Zusammenstellung ist eine kleine Zeitreise zurück zu den wichtigsten Meldungen und Aussage, die in unserem Magazin zu finden waren. Aus den ersten Jahren wurden bewusst mehr Meldungen ausgesucht, da die Geschehnisse der jüngeren Zeit meist noch präsent sind. Wir haben die interessantesten Ereignisse und manche lesenswerte Zitate ebenfalls. Personen werden mit ihren Firmen und Titeln genannt, die sie zum Zeitpunkt ihrer Aussage innehatten.



## Ausgabe 1 April 1998

- Haulotte Deutschland gegründet
- „Die Mietgebühren der 10-Meter-Scherenbühnen sind in den vergangenen Jahren um fast 30 Prozent gesunken“, Max Gnan Geschäftsführer von Fürg



## Ausgabe 2 Sept/Okt 1998

- „Mannesmann wird den Bereich Fahrzeugkrane bestimmt nicht verkaufen“, Eberhard Kuhn, Mitglied des Vorstands der Mannesmann Dematic AG
- Das Ende der Breuer GmbH, die in den besten Tagen über 700 Mobilkrane in der Vermietung hatte



## Ausgabe 3 Dez/Jan 1999

- Lavendon kauft Fürg, Umbenennung in Fürg-Pro-Lift mit nunmehr 600 Arbeitsbühnen in der Vermietung und dem Ziel am Jahresende (1999) 1.000 Einheiten zu haben
- Terex kauft die Turmdrehkranhersteller Peiner und Comedil
- 25 Jahre Mateco
- „Da nehme ich lieber 'ne Leiter“; Joachim Metzner, seinerzeit Geschäftsführer der Gustav Bertram GmbH
- Einführung des Euro zum 1.1. 1999 als Buchgeld



**Ausgabe 4 März 1999**

- Die Deutsche Grove bezieht in Langenfeld ihre neue Zentrale
- „Liebherr ist bei den Kranen marktführend, aber wir glauben, dass wir und Demag bald aufholen werden“, John T. Wheeler, Präsident EMEA Grove Worldwide
- Palfinger geht an die Börse
- „Lange Vorbestellzeiten gehören der Vergangenheit an. Arbeitsbühnen werden heute bestellt und morgen geliefert“, Hubert Gardemann, Leiter Marketing Gardemann Arbeitsbühnen



**Ausgabe 5 Juni/Juli 1999**

- Erster Spierings-Kran an Ragano Betonfertigteile, Nordhorn, nach Deutschland ausgeliefert
- Erstmals findet das BBI Arbeitsbühnenforum statt



**Ausgabe 6 Aug/Sept 1999**

- Wolffkran Schweiz gegründet
- Alle vier großen AT-Kran-Hersteller bringen neue 100-Tonner auf 5 Achsen auf den Markt



**Ausgabe 8 Dez/Feb 2000**

- Der Vertikal Verlag wurde gegründet
- Manitowoc äußert erstmals Kaufinteresse an Grove



**Ausgabe 9 März 2000**

- Grove und Skyjack streben Allianz an
- JLG führt Kettengeräte ein
- Genie Germany gegründet



**Ausgabe 10 Apr/Mai 2000**

- „Ein wirklich bundesweiter Arbeitsbühnenvermietungsservice ist nur mit 80 bis 100 Stationen gegeben“ – Nick Selley, Fürg-Pro-Lift
- Das Jahr der Rekorde wurde proklamiert von: Bronto, Wumag und Ruthmann



**Ausgabe 11 Jun/Jul 2000**

- Potain kauft Liftlux
- Tadano will Superdeck in Europa vorstellen
- Compact Truck (CT) und Terex vereinbaren Vertrieb von CT-Kranen in Nordamerika und Westeuropa



**Ausgabe 12 Aug/Sep 2000**

- „In vier Jahren werden in Europa jährlich 80.000 bis 85.000 Bühnen vermarktet“ Pierre Saubot, Geschäftsführer Pinguely-Haulotte
- „...Sonst werden wir tatsächlich dahin kommen, dass ich mit einem Lufttrockner für 2.000 Mark mehr Geld verdienen kann, als mit einer Scherenbühne für 20.000 Mark...“, Michael Kühne, Kühne Arbeitsbühnenvermietung
- Ausgabe 13 Okt/Nov 2000
- Bronto stellt seine S 88HLA vor
- Skyjack und Grove planen eine Liaison



**Ausgabe 13 Okt/Nov 2000**

- Bronto stellt seine S 88HLA vor
- Skyjack und Grove planen eine Liaison



**Ausgabe 14 Dez/Jan 2001**

- Die Halle für den Cargolifter in Brandenburg wird gebaut



**Ausgabe 15 Feb/März 2001**

- Skyjack vertreibt seine Bühnen (doch) über eigene Partner, erklärt Floris van Dam, Geschäftsführer von Skyjack Europe. Das Bündnis mit Grove ist damit zu Ende.
- Arbeitsbühnen im Baumarkt, Bühnenvermietung im Obi
- Ruthmann präsentiert seinen TTS 1000, die erste 100-Meter-LKW-Bühne



**Ausgabe 16 Apr/Mai 2001**

- **Manitowoc kauft Potain – was wird aus Liftlux?**
- Vertikal.net startet
- **Aus Fürg-Pro-Lift wird Zoom**
- „Es ist schwer verständlich, dass in Deutschland, wo alles geregelt ist, kein Kranführerschein erforderlich ist“, Klaus Scholpp



**Ausgabe 17 Jun/Jul 2001**

- Amerikanische Bühnenhersteller verlagern ihre Produktion nach Europa
- Brambles will sich von Gardemann trennen
- Grove und UpRight in Chapter 11
- Intervect als Mutterkonzern von Alimak und Hek
- 10 Jahre Ringlift
- Time stoppt Produktion der Marke Condor
- Entlassungen bei Atlas Weyhausen
- **„Die niedrigen Preise haben teilweise den Markt geöffnet“, Thomas Kumposcht, Geschäftsführer von Maltech Österreich**
- **„Billiger zu sein als die anderen, wäre der Anfang vom Ende“, Herbert Schmitz, Geschäftsführer HKV**



**Ausgabe 18 Aug/Sept 2001**

- TKD an Liftlux-Potain verkauft

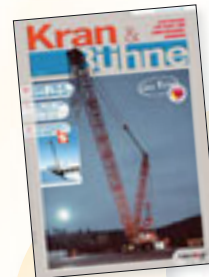

**Ausgabe 20 Dez/Jan 2002**

- Terex kauft Atlas
- **Kran&Bühne** erhält ein neues Aussehen
- Demag stellt seinen 1250-Tonner vor: den CC8800



**Ausgabe 19 Okt/Nov 2001**

- Der Vertikal Verlag hat den ersten Vertikal Check auf den Platformers' Days ausgerichtet
- Grove beendet Chapter 11



**Ausgabe 23 Apr 2002**

- **Manitowoc kauft Grove**
- Letzte Hannover-Messe im Gesamtpaket



**Ausgabe 22 März 2002**

- Gerken erhält seine Ruthmann TTS 1000



**Ausgabe 25 Jun/Jul 2002**

- **Terex kauft Demag**
- 25 Jahre Teupen; 70 Jahre Palfinger
- Basel II ausgeweitet



**Ausgabe 26 Aug/Sep 2002**

- **Terex kauft Genie**
- **Brambles verkauft Gardemann**
- Dinoliift baut erste Selbstfahrer



**Ausgabe 27 Okt/Nov 2002**

- Ringlift soll Aktiengesellschaft werden
- 50 Jahre Sennebogen
- **Grove-Übernahme abgeschlossen**



**Ausgabe 28 Dez/Jan 2003**

- Faresin-Haulotte bringen gemeinsam Teleskopklader auf den Markt
- Upright beendet Chapter 11
- Gustav Bertram GmbH umgebaut
- **Holland Lift hat neuen Eigentümer**



**Ausgabe 31 Apr 2003**

- Probleme bei German Standard Lift GSL
- „Deutschland ist der größte Stapler- und Radladermarkt. Hier steckt noch sehr viel Potential für Teleskopklader“, Rolf Söder, Geschäftsführer Manitou Deutschland



**Ausgabe 32 Mai 2003**

- Zeppelin GmbH, Friedrichshafen übernimmt MVS und firmiert ab sofort unter MVS Zeppelin
- Wasel übernimmt TDK
- Ausgabe 33 Jun/Jul 2003
- 30 Jahre Mateco
- **Tim Whiteman neuer Geschäftsführer von IPAF**



**Ausgabe 34 Aug/Sep 2003**

- **Leigh Sparrow übernimmt den Vertikal Verlag**
- Partnerlift gegründet



**Ausgabe 35 Okt/Nov 2003**

- Haulotte kauft LEV
- 20 Jahre Roggermaier
- **Wilbert Kranservice GmbH gestartet**



**Ausgabe 36 Dez/Jan 2004**

- Powerlift gestartet
- Der B-Klasse Führerschein beginnt auch in Deutschland, die Vermietung zu verändern



**Ausgabe 39 Mai 2004**

- JLG übernimmt Toucan & Liftlux von Manitowoc
- Ausgabe 40 Jun/Jul 2004
- Liebherr startet Reachstacker-Baureihe
- Erste Hauptversammlung der Systemlift AG. „Nur die Besten machen das Rennen“. Leopold Mayrhofer, Vorstandsvorsitzender der Systemlift AG



**Ausgabe 40 Jun/Jul 2004**

- Liebherr startet Reachstacker-Baureihe
- Erste Hauptversammlung der Systemlift AG. „Nur die Besten machen das Rennen“. Leopold Mayrhofer, Vorstandsvorsitzender der Systemlift AG



**Ausgabe 41 Aug/Sep 2004**

- „Wir entwickeln Geräte für die Serie und wollen keine Einmal-Geräte bauen“ Hans Georg Frey, Geschäftsführer Liebherr Werk Ehingen GmbH
- „Ich gehöre nicht zu den Verkäufern, welche einen um vier Zentimeter kürzeren Schwenkradius als das absolute Highlight verkaufen.“ Andreas Werner, Geschäftsführer Kranagentur Werner

Die neue TPL 500 von  
ALIMAK HEK gratuliert:

*100 Ausgaben  
Kran & Bühne!*

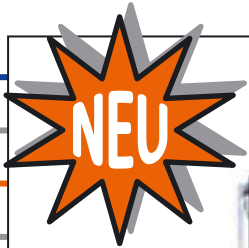

#### Merkmale TPL 500:

**Flexibilität:** Materialtransport und Personenbeförderung

**Qualität:** CE-Kennzeichnung, ISO-zertifizierte Produktion

**Modularität:** Laderampe/Falt-Tor an drei Seiten möglich

**Praxisorientierung:** Montage an Gerüst und Gebäude

**Optimierte Bauteile:** Masten mit unverlierbaren Schrauben

**Einfache Bedienung:** Schutz-Steuerung mit 16A-Anschluss

**ALIMAK HEK**

[www.alimakhek.de](http://www.alimakhek.de)

# Valla

Seit 1945 Diesel und  
Elektromobilkrane



Wir bieten eine ganze Produktpalette  
Industrie-Mobilkrane,  
Tragfähigkeiten von 2 bis 90 t, mit  
Batterie, Diesel – oder Hybridantrieb



Via Piacenza, 45 – 29010 Calendasco (PC) – Italy  
Ph +39 0523 762025 – 762004 Fax +39 0523 760531  
[info@valla.com](mailto:info@valla.com) [www.valla.com](http://www.valla.com)

#### Generalimporteur:

**K.H. KLUETSCH Ingenieur GmbH.**

Alte Kaserne 14

47249 Duisburg

Ph. +49 0203 784878

Fax +49 0203 780510

[Kluetsch.ing@t-online.de](mailto:Kluetsch.ing@t-online.de)

[www.kluetschsmbh.de](http://www.kluetschsmbh.de)



## Heben leicht gemacht!



#### Alu-Krane

- ✓ Aufbau auf LKW oder Anhänger
- ✓ Nutzlast 800 bis 6.000 kg
- ✓ Förderhöhe von 25 bis 44 m
- ✓ Moderne SPS Steuerung



#### Schrägaufzüge

- ✓ Kraftvoll und robust
- ✓ Förderhöhe von 18 bis 36 m
- ✓ Nutzlast 150 bis 270 kg
- ✓ Schlittengeschwindigkeit bis 55 m/min



#### Leiterlifte

- ✓ Steckbare Lifte für Baumaterial
- ✓ Förderhöhe max. 20 m
- ✓ Nutzlast zwischen 150 und 250 kg

Weitere Infos unter  
[www.boecker-group.com](http://www.boecker-group.com)  
oder Tel. 0 23 89/79 89-0

Böcker Maschinenwerke GmbH  
Lippestraße 69 · D-59368 Werne  
Fon +49 (0) 23 89/79 89-0  
Fax +49 (0) 23 89/79 89-9000  
Mail [info@boecker-group.com](mailto:info@boecker-group.com)

# MODERNSTE TECHNIK FÜR SICHERE HÖHENZUGÄNGE

FON: +49 (0)8062 - 72 611 -0 | WWW.KUNZE-BUEHNEN.COM

**KUNZE**  
IMPORT  
HUBARBEITSBÜHNEN  
GENERALIMPORTEUR

LKW



RAUPE



ANHÄNGER



**Kreuz**  
**100**  
**AUSGABEN**  
MIT UNTERLEBEN ZIC  
**100x**  
FACHKOMPETENZ  
QUALITÄTSJOURNALISMUS  
BRANCHENKONTAKTE

PERSONENLIFTE



MIKROKANE



**ELLS**  
EUROLIFT SYSTEM AG

- Maschinen-Controlling
- Flottenmanagement

Neu!

- Verkauf und Service

Telefon 00352 2666 4544  
info@euroliftsystem.com  
www.euroliftsystem.com

ATN Hy-Brid Lifts  
CUSTOM EQUIPMENT



einfach **höher** hinaus

DINO 220XTC



RHINO 185XTS



DINO 160XT

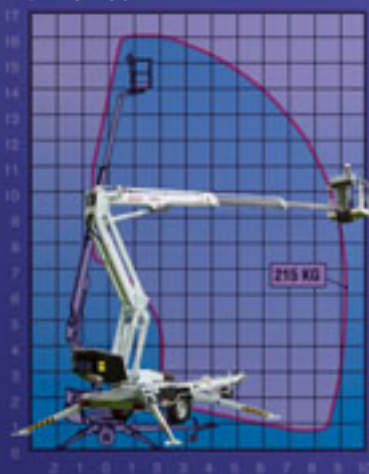

HEMATEC Arbeitsbühnen GmbH  
**DINO Lift®** Werksvertretung

Deutschland  
Tel. (+49)(0)351/89 75 50-0  
Fax (+49)(0)351/89 75 50-55  
info@hematec-online.de

Österreich  
Tel. (+43)(0)1/7 69 30 69  
Fax (+43)(0)1/7 69 39 55  
info@hematec-online.at

[www.hematec-online.de](http://www.hematec-online.de)



**Ausgabe 42 Okt 2004**  
 ■ **Wolffkran feiert 150-jähriges Bestehen**



**Ausgabe 43 Nov 2004**  
 ■ **Palfinger kauft Bison**  
 ■ „Wir sind in Deutschland Marktführer.“  
*Heinz-Jürgen Buss, Mitgesellschafter Ruthmann*



**Ausgabe 44 Dez/Jan 2005**  
 ■ Zoom reduziert Fuhrpark. „Der Preisdruck ist in Deutschland am größten.“, *Kevin Appleton, CEO von Lavendon*  
 ■ Stirnimann übernimmt den Vertrieb von JLG-Geräten in der Schweiz



**Ausgabe 45 Feb 2005**  
 ■ Omme GmbH Deutschland gegründet  
 ■ Mateco übernimmt Bühnengeschäft von Scholpp



**Ausgabe 48 Jun/Jul 2005**  
 ■ **Liebherr eröffnet neues Werk in Rostock**  
 ■ Böcker übernimmt Steinweg



**Ausgabe 49 Aug/Sep 2005**  
 ■ MAN verkauft Wolffkran an eine deutsch-schweizerische-Unternehmensgruppe  
 ■ Godenhalm kauft restliche Anteile von Dinolift und hält nun 100 Prozent



**Ausgabe 51 Nov 2005**  
 ■ Burkhard Lichtner erwirbt 100 Prozent der Stirnimann AG von Ero-Holding  
 ■ CTE steigt bei Effer ein  
 ■ Geda baut Servicezentrum  
 ■ MEC Europe gegründet



**Ausgabe 52 Dez/Jan 2006**  
 ■ Niftylift gründet Niederlassung in Deutschland  
 ■ Das 50. Partnerlift-Unternehmen an Bord



**Ausgabe 54 März 2006**  
 ■ Böcker wird Aktiengesellschaft  
 ■ H.A.B. produziert und entwickelt eigene Arbeitsbühnen in Deutschland



**Ausgabe 55 Apr/Mai 2006**  
 ■ „Eine Anzeige war (in den 1990er Jahren) ausreichend, um den Absatz zu sichern“, *Leopold Mayrhofer, Vorstandsvorsitzender der Systemlift AG*





**Ausgabe 56 Jun/Jul 2006**  
 ■ Wumag neu geordnet



**Ausgabe 58 Okt 2006**  
 ■ Alfons Moog bei tragischem Unfall verstorben



**Ausgabe 60 Dez/Jan 2007**  
 ■ Hubert Ruthmann geht von Bord  
 ■ Lavendon kauft Gardemann  
 ■ 50 Jahre Scholpp



**Ausgabe 61 Feb 2007**  
 ■ Odenwald & Cie übernimmt Mateco



**Ausgabe 59 Nov 2006**  
 ■ Oshkosh kauft JLG  
 ■ 100 Jahre Omme  
 ■ Wilbert baut neuen Produktionsstandort in Stromberg  
 ■ 50 Jahre Arcomet



**Ausgabe 65 Aug/Sep 2007**  
 ■ Tanfield kauft Snorkel  
 ■ Christoph Kleiner neuer Geschäftsführer der Liebherr Werk Ehingen GmbH  
 ■ Neues Layout für *Kran & Bühne*



**Ausgabe 68 Dez/Jan 2008**  
 ■ Wolffkran baut 3. Werk, „Wir platzen in Heilbronn aus allen Nähten“, Ulrich Dörzbach, Geschäftsführer Wolffkran  
 ■ „Wir sind Marktführer (in der Schweiz) in den Produkten Kran und Arbeitsbühne und wollen es auch weiterhin bleiben“, Lorenzo Cassani, Geschäftsführer Stirnimann



**Ausgabe 66 Okt 2007**  
 ■ Arcomet Deutschland mit neuem Hauptsitz  
 ■ Wumag WT 1000 wird enthüllt



**Ausgabe 69 Feb 2008**  
 ■ Genie produziert Scheren auch in England  
 ■ 100. Wilbert-Kran produziert  
 ■ Gardemann und Zoom heißen jetzt nur noch Gardemann



**Ausgabe 70 März 2008**  
 ■ Holding übernimmt die Mehrheit an Teupen  
 ■ Aichi bringt Scheren nach Europa



Willkommen in unserer Familie:  
Der neue **ATF 400G-6** mit 6 x 12 t Achslast.  
Jetzt testen.



**TADANO Ltd.**  
International Division  
4-12, Kamezawa 2-chome  
Sumida-Ku, Tokyo 130-0014, Japan

Phone: + 81 - 3 - 3621 - 7750  
Fax: + 81 - 3 - 3621 - 7785  
<http://www.tadano.co.jp>  
E-mail: [tdnihq@tadano.co.jp](mailto:tdnihq@tadano.co.jp)

**TADANO FAUN GmbH**  
Faunberg 2  
91207 Lauf a.d. Pegnitz  
Germany

Phone: + 49 - 9123 - 955 - 0  
Fax: + 49 - 9123 - 3085  
<http://www.tadanofaun.de>  
E-mail: [info@tadanofaun.de](mailto:info@tadanofaun.de)



**Ausgabe 71 Apr 2008**  
 ■ Dinolift erweitert Werk



**Ausgabe 72 Jun/Jul 2008**  
 ■ Scaninter wechselt Besitzer  
 ■ 50 Jahre Wiesbauer



**Ausgabe 74 Okt 2008**  
 ■ 5 Jahre Wilbert-Krane  
 ■ „Wir haben bei den Fünffachsern nicht nur die Lücke zum Wettbewerb geschlossen, sondern überholt“, Frans Vanwinkel, Senior Vice President Sales & Marketing EMEA Manitowoc



**Ausgabe 73 Aug/Sep 2008**  
 ■ Palfinger kauft Wumag. *„Wenn wir einen Markt betreten, möchten wir fürher oder später zu den Top3-Anbietern zählen“, Herbert Ortner, Vorstandsvorsitzender Palfinger AG*  
 ■ Haulotte kauft Bil-Jax  
 ■ Mateco übernimmt Mietlift  
 ■ 10. Platformers' Days



**Ausgabe 76 Dez/Jan 2008**  
 ■ Zum 25-jährigen weiht Holland Lift ein neues Werk ein  
 ■ 100. Partner bei Partnerlift  
 ■ 80 Jahre Toggenburger



**Ausgabe 75 Nov 2008**  
 ■ Die Wirtschaftskrise zeichnet sich ab  
 ■ Sennebogen stellt neues Werk in Betrieb



**Ausgabe 77 Feb 2009**  
 ■ Wechsel bei Mateco; Rappen für Roth



**Ausgabe 80 Jun/Jul 2009**  
 ■ 25 Jahre Roggermaier  
 ■ Wolfgang Roth verlässt Mateco  
 ■ 50 Jahre Jakob Fahrzeugbau  
 ■ „Wichtig ist Herzblut und nicht Rendite und Profit“, Dieter Beyer, Geschäftsführer Beyer Baumaschinen



**Ausgabe 81 Aug/Sep 2009**  
 ■ Mateco kauft Kühne und Zülz  
 ■ 40 Jahre Schmidt, Neu-Isenburg  
 ■ 20 Jahre BBL. *„Wir setzen auf unser Dienstleistungsangebot, das uns vom Wettbewerb abhebt“, Ralf Britz, Geschäftsführer BBL*



**Ausgabe 87 Apr/Mai 2010**  
 ■ Fil Filipov übernimmt Atlas-Werke



**Ausgabe 88 Jun/Jul 2010**

- Riwal eröffnet Depot in Deutschland
- Der Markenname UpRight verschwindet, Snorkel bleibt



**Ausgabe 89 Aug/Sep 2010**

- Ruthmann mit neuer Spitze
- 30 Jahre Airo



**Ausgabe 91 Nov 2010**

- Mateco übernimmt Toplift
- Übernahmekrimi um Demag Cranes AG beginnt
- Thihatmer scheidet aus Teupen-Geschäftsführung aus
- „Der Weltmarkt für Arbeitsbühnen wurde in zwei Jahren durch fünf dividert“, Patrick Degen, Haulotte Deutschland GmbH



**Ausgabe 93 Feb 2011**

- Sany feiert Richtfest in Bedberg
- „Wir wollen in die Champions League“, Helmut Fliegl, Geschäftsführer Fliegl Fahrzeugbau



**Ausgabe 94 März 2011**

- „Wenn man etwas voranteriben will, muss man auch vorangehen“, Jürg Frutiger, Geschäftsführer der UP AG



**Ausgabe 95 Apr/Mai 2011**

- „Die Kundschaft sieht, dass wir einen höheren Innovationsgrad haben als der Wettbewerb“, Andreas Schwer, Senior Vice President Cranes Global bei Manitowoc



**Ausgabe 97 Aug/Sep 2011**

- Ruthmann übernimmt Time Deutschland GmbH



**Ausgabe 96 Jun/Jul 2011**

- Terex übernimmt Demag Cranes



**Ausgabe 99 Nov 2011**

- 100 Jahre Pagliero
- 35 Jahre Liebherr Werk Nenzing

